

Notice d'utilisation

Interroll MultiControl ASi Bus 24V



Interroll Software & Electronics GmbH
Im Südpark 183
4030 Linz
AUSTRIA

www.interroll.com

Contenu

Nous nous efforçons d'assurer l'exactitude, la rapidité et l'exhaustivité des informations et avons soigneusement préparé le contenu de ce document. Indépendamment de cela, les erreurs et les changements sont expressément réservés..

Droit d'auteur / protection de la propriété industrielle

Toute manière de textes, d'images, de graphiques ou d'autres choses semblables, ainsi que leur arrangement, sont régis par la protection des droits d'auteur et d'autre lois de protection. Toute forme de reproduction, de modification, de transmission ou de publication partielle ou entière de ce document est interdite.

Ce document est destiné exclusivement à donner des informations et à l'opération selon les dispositions et ne justifie aucune imitation des produits concernés.

Tous les signes contenus dans ce document (marques protégées, comme des logos et des désignations commerciales) sont la propriété de Interroll Holding AG, CH ou de tiers et ne doivent pas être utilisés, copiés ou distribués sans autorisation écrite et préalable.

1	Information	5
1.1	Informations sur cette notice d'utilisation	5
1.2	Avertissements dans ce document	6
1.3	Symboles	7
2	Interroll MultiControl ASi Bus 24V	8
2.1	Indications de sécurité	8
2.2	Caractéristiques techniques	10
2.3	Vue de face et raccordements	11
2.4	Indicateur d'état LED	13
2.6	Dimensions	15
2.7	Montage	16
	Types de montage	16
2.8	Terminaison de câble avec joints d'étanchéité	17
2.9	Adressage avec maître ASi et ASIMON	18
2.10	Process images	19
	4 Byte Process image	19
	8 Byte Process image	20
	14 Byte Process image	21
2.11	Traduction de la Déclaration de conformité originale	22



1 Information

1.1 Informations sur cette notice d'utilisation

Le mode d'emploi fait partie du ou des produits Interroll mentionnés dans le titre et contient des remarques et des informations importantes sur les différentes phases de fonctionnement du ou des produits mentionnés.

Comme tous nos produits, les notices d'utilisation font également l'objet d'une surveillance constante et seront ajustées si nécessaire.

Vous trouverez la version actuelle de la présente notice d'utilisation sur Internet à l'adresse :

www.interroll.com

Toutes les informations et remarques de la présente notice d'utilisation ont été rassemblées en tenant compte des normes et directives en vigueur et de l'état de la technique.

- Pour un fonctionnement sans problème et sûr, et pour d'éventuelles revendications de garantie, veuillez lire d'abord la notice d'utilisation et suivre les remarques.
- Conservez la notice d'utilisation à proximité du DriveControl.
- Transmettez la notice d'utilisation à tout propriétaire ou utilisateur ultérieur.



Le fabricant n'assume aucune responsabilité pour les dommages et pannes de fonctionnement qui résultent du non-respect de la présente notice d'utilisation.



Si vous avez encore des questions après avoir lu la notice d'utilisation, contactez le service client d'Interroll. Vous trouverez des interlocuteurs proches de vous sur Internet à l'adresse www.interroll.com

Pour toute remarque ou suggestion relatives à nos notices d'utilisation, rendez-vous sur
manuals@interroll.com

Information

1.2 Avertissements dans ce document

Les avertissements sont mentionnés dans le contexte dans lequel un danger peut survenir, sur lequel porte l'avertissement. Ils sont organisés selon le modèle suivant :



MOT CLÉ

Nature et source du danger

Conséquence(s) en cas de non-respect

➤ Mesure(s) pour éviter le danger

Les avertissements caractérisent la nature et la gravité des conséquences si les mesures pour éviter le danger ne sont pas respectées.



DANGER

Désigne un danger immédiat !

Si les mesures pour éviter le danger ne sont pas respectées, les conséquences sont le décès ou de graves blessures.

➤ Mesures pour éviter



AVERTISSEMENT

Désigne une situation potentiellement dangereuse !

Si les mesures pour éviter le danger ne sont pas respectées, les conséquences peuvent être le décès ou de graves blessures.

➤ Mesures pour éviter



ATTENTION

Désigne une situation éventuellement dangereuse !

Si les mesures pour éviter le danger ne sont pas respectées, les conséquences peuvent être des blessures légères ou moyennes.

➤ Mesures pour éviter

REMARQUE

Désigne une situation qui peut entraîner des dommages matériels.

- Mesures pour éviter

1.3 Symboles



Ce symbole indique des informations utiles et importantes.

- ✓ Ce signe désigne une condition qui doit être remplie avant les travaux de montage ou de maintenance.



Ce symbole désigne des informations générales concernant la sécurité.

- Ce signe indique qu'une action est requise.
- Ce signe indique des énumérations.

Interroll MultiControl ASi Bus 24V

2 Interroll MultiControl ASi Bus 24V

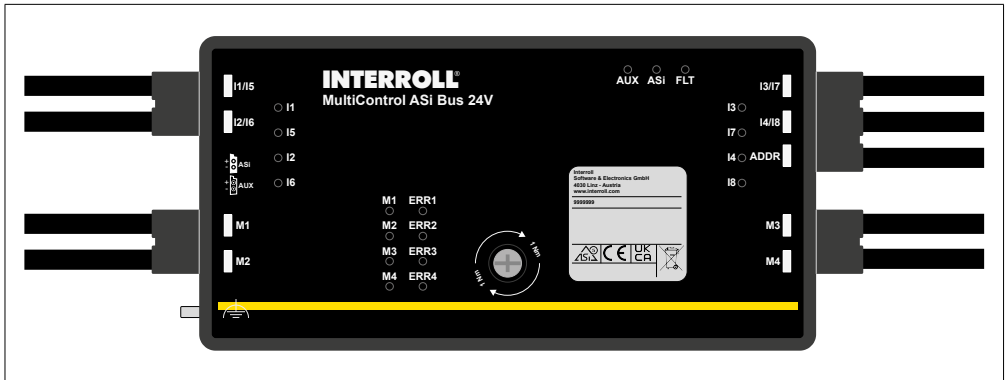

Lire les instructions

Avant de travailler avec ce module, veuillez lire l'intégralité de ces instructions. Observez les consignes de sécurité et les instructions du manuel d'utilisation de l'appareil et du guide utilisateur du logiciel de configuration!

2.1 Indications de sécurité



Veuillez installer le module de manière adaptée:

L'installation électrique ne doit être effectuée que par du personnel qualifié. Pendant l'installation vérifier que les lignes d'alimentation et de signaux ainsi que la ligne de bus ASi sont posées séparément des câbles de courant fort. Dans l'armoire électrique, il faut veiller à ce qu'une extinction des étincelles appropriée soit utilisée avec des contacteurs. Pour les moteurs d'entraînement et les freins, les instructions d'installation indiquées dans les instructions d'utilisation doivent être respectées. La longueur maximale autorisée pour la ligne de bus ASi est de 100 m. Pour atteindre des lignes plus longues il faut utiliser une extension de ligne appropriée.



WARNUNG

TENSION DANGEREUSE!

- Avant le début des travaux d'installation, d'entretien ou de modification: Commutez le module hors tension. Assurez-vous qu'il ne peut pas être remise par erreur!
-



Des courts-circuits entre les différentes broches de la prise du moteur peuvent entraîner un défaut de l'appareil!



Respecter la tension de fonctionnement!

On ne doit pas raccorder 48 VDC

- des dispositifs avec une tension de fonctionnement 24 VDC (voir la fiche technique du fabricant)
- au raccordement ASi du dispositif
- à des passerelles ASi!

Interroll MultiControl ASi Bus 24V

2.2 Caractéristiques techniques

Général	
Rouleaux moteurs	4 x Interroll (EC5000 AI, 24 V, 20 W / 35 W / 50 W)
ASi	
Adresse	1 ASi-5
Spécification ASi requise du maître	ASi-5
Tension assignée d'emploi	30 V (18 ... 31,6 V)
Max. consommation électrique	320 mA
Max. consommation électrique sans alimentation du capteur/actionneur	80 mA
AUX	
Tension	24 V (18 ... 30 V)
Type de protection	IP54
Utilisable avec une ligne AUX à sécurité passive jusqu'à SIL3/PLe	Oui
Température ambiante en fonctionnement	-30 °C ... +70 °C
Température ambiante du transport et du stockage	-25 °C ... +85 °C
Altitude d'installation au-dessus du niveau de la mer	Max. 2000 m

Interroll MultiControl Asi Bus 24V

2.3 Vue de face et raccords

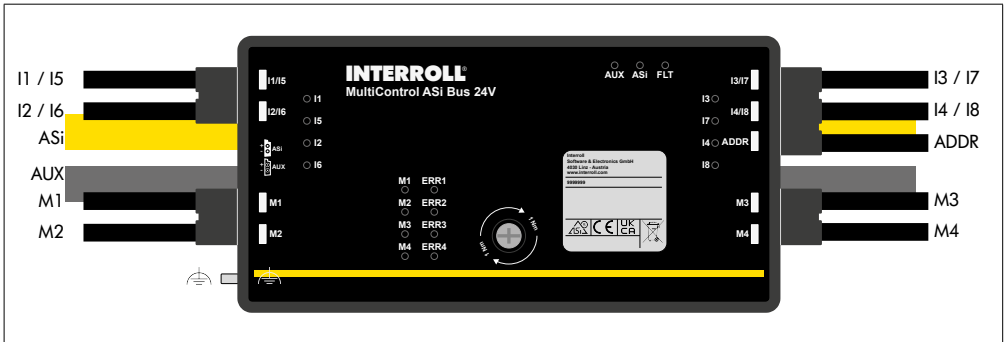

Raccords

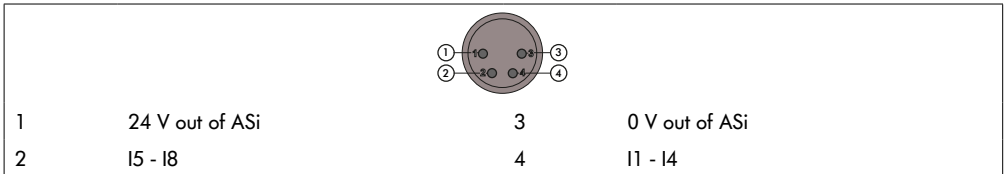

Raccords

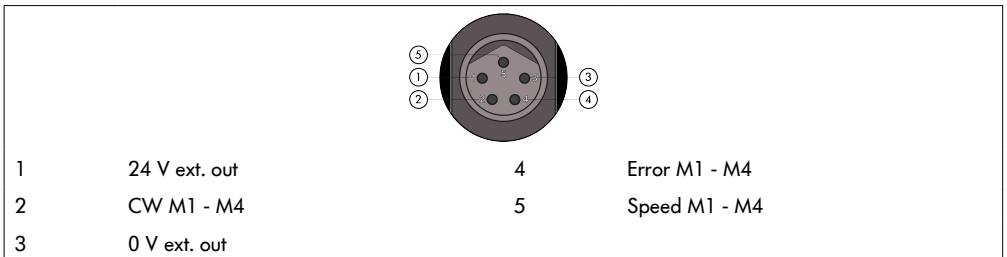



















Raccords











Interroll MultiControl ASi Bus 24V

Signal	Description
24 V out of ASi	Alimentation, généré par ASi, pôle positif (alimentation des capteurs)
0 V out of ASi	Alimentation, généré par ASi, pôle négatif (alimentation des capteurs)
Ix	Entrée TOR x
24 V ext out	Alimentation, généré par tension externe, pôle positif (AUX)
0 V ext out	Alimentation, généré par tension externe, pôle négatif (AUX)
CW Mx (clockwise)	Sens de rotation du moteur x
Error Mx	Indique une erreur au niveau du moteur x
Speed Mx	Vitesse du moteur x
ASi	Câble profilé ASi pour le transfert de données et d'alimentation
AUX	Câble profilé ASi pour alimentation auxiliaire supplémentaire

2.4 Indicateur d'état LED

LED	Description	
		 Alimentation ASi
		 Adresse „000“
ASi / FLT		 Voir Erreur de périphérie
		 Séquence clignotant pour identifier l'unité (par exemple, peut être activé à partir de l'ASIMON360)
		 message d'avertissement, voir le logiciel de diagnostic pour plus de détails
		 Mise à jour du firmware en cours
I1 ... Ix		État des entrées
AUX		Tension d'alimentation externe activée
M1 ... Mn		État des sorties moteur
		Fusible du moteur moteur est claqué
ERR1 ... ERRn		Moteur signale une panne ou moteur n'est pas connecté au module
		Si les ports moteur sont désactivés, la LED ERR n'est pas commandée

Explication

		Clignotement alternant
		Clignotement simultané
		LED Éteinte
		LED Allumée

Interroll MultiControl ASi Bus 24V

- Erreur de périphérie**
- Surcharge de sortie
 - Absence tension AUX
 - Surcharge d'alimentation des capteurs
 - Au moins un fusible du moteur est claqué ou un moteur est en panne ou n'est pas connecté au module

Interroll MultiControl ASi Bus 24V

2.6 Dimensions

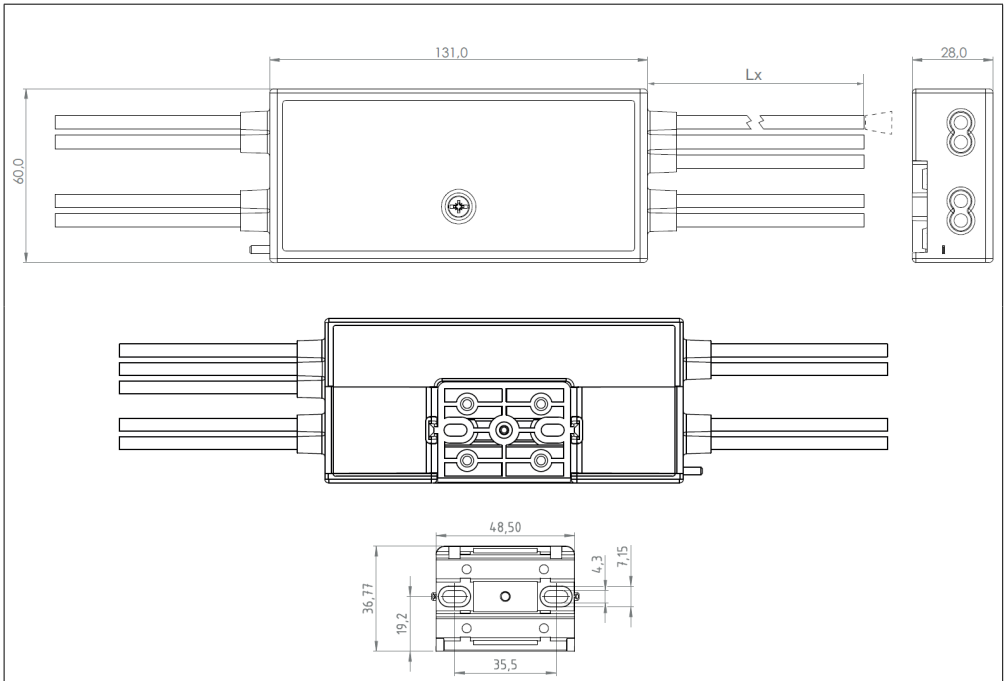





Interroll MultiControl ASi Bus 24V

2.7 Montage

Types de montage

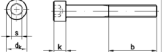
Sur embase ASi

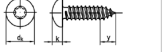
<i>angetriebene Mutter // driven nut// écrou entraîné // dado azionato // tuerca accionada</i>		<i>angetriebener Schraubenkopf // driven screwhead // tête de vis entraîné // testa del bullone azionato // cabeza del tornillo accionada</i>	
M4 (DIN 933)  s = 7 mm k ≤ 3,2 mm		M4 (DIN 7984)  d _k ≤ 7 mm k ≤ 3,2 mm	
		ST3,5 (DIN 7981 TX)  d _k ≤ 7 mm k ≤ 3,2 mm	



Utilisez uniquement des conducteurs cuivre!

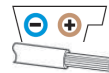

ATTENTION

Risque de blessure par piqûre !

- Le boîtier contient des pièces pointues - manipuler avec précaution !

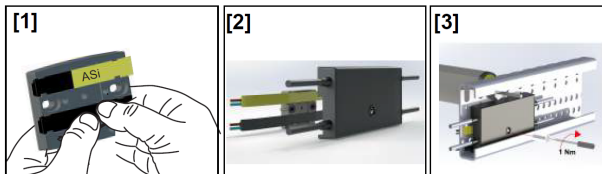

REMARQUE

Veillez au bon fonctionnement et au positionnement correct des joints!

Éviter le rayonnement direct du soleil.

2.8 Terminaison de câble avec jants d'étanchéité

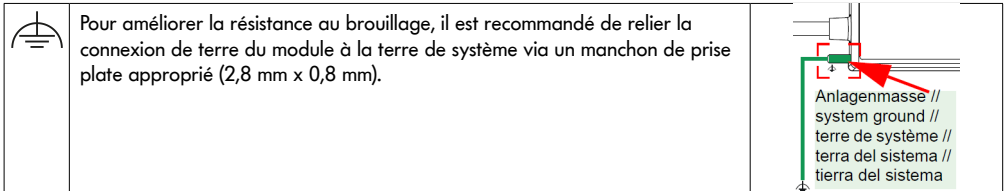
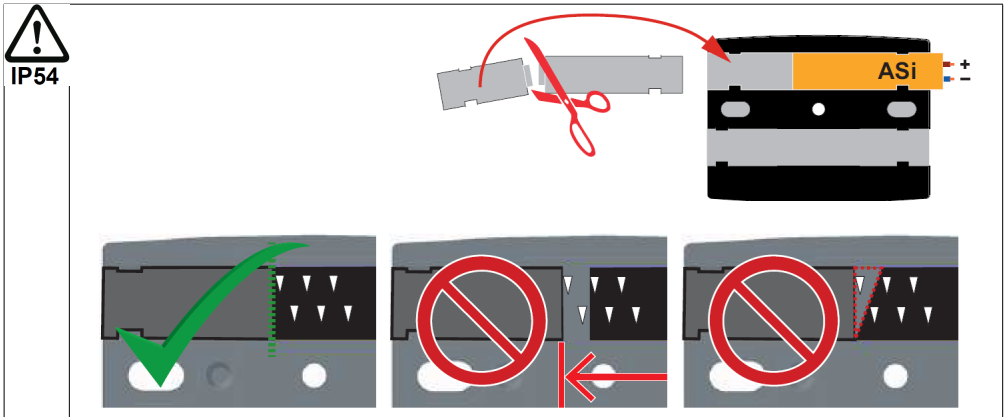

Interroll MultiControl ASi Bus 24V

2.9 Adressage avec maître ASi et ASIMON

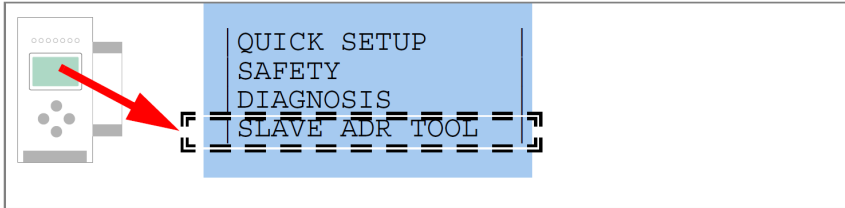

L'appareil peut être adressé via le menu de l'écran. Pour plus d'informations, s'il vous plaît se référer à la documentation de la passerelle.

L'adressage est possible également avec un dispositif d'adressage manuel.

Toutes les adresses de l'appareil sont configurables via ASIMON360 / ASi Control Tools360. Pour plus d'informations, s'il vous plaît se référer à la documentation.

2.10 Process images

4 Byte Process image

Inputs		
I1	Byte 0, Bit 0	I1 Standard Input
I2	Byte 0, Bit 1	I2 Standard Input
I3	Byte 0, Bit 2	I3 Standard Input
I4	Byte 0, Bit 3	I4 Standard Input
I5	Byte 0, Bit 4	I5 Standard Input
I6	Byte 0, Bit 5	I6 Standard Input
I7	Byte 0, Bit 6	I7 Standard Input
I8	Byte 0, Bit 7	I8 Standard Input
Error M1	Byte 1, Bit 0	Error M1 Standard Input
Error M2	Byte 1, Bit 1	Error M2 Standard Input
Error M3	Byte 1, Bit 2	Error M3 Standard Input
Error M4	Byte 1, Bit 3	Error M4 Standard Input
Fuse blow M1	Byte 2, Bit 0	Fuse blow M1 Standard Input
Fuse blow M2	Byte 2, Bit 1	Fuse blow M2 Standard Input
Fuse blow M3	Byte 2, Bit 2	Fuse blow M3 Standard Input
Fuse blow M4	Byte 2, Bit 3	Fuse blow M4 Standard Input
Voltage Error	Byte 2, Bit 5	Voltage Error Standard Input
Temperature Error	Byte 2, Bit 6	Temperature Error Standard Input
Motor		
Speed M1	Byte 0	Speed M1 Analog Output
Speed M2	Byte 1	Speed M2 Analog Output
Speed M3	Byte 2	Speed M3 Analog Output
Speed M4	Byte 3	Speed M4 Analog Output

Interroll MultiControl ASi Bus 24V

8 Byte Process image

Inputs			
I1	Byte 0, Bit 0		I1 Standard Input
I2	Byte 0, Bit 1		I2 Standard Input
I3	Byte 0, Bit 2		I3 Standard Input
I4	Byte 0, Bit 3		I4 Standard Input
I5	Byte 0, Bit 4		I5 Standard Input
I6	Byte 0, Bit 5		I6 Standard Input
I7	Byte 0, Bit 6		I7 Standard Input
I8	Byte 0, Bit 7		I8 Standard Input
Error M1	Byte 1, Bit 0	Standard Input	Error M1 Standard Input
Error M2	Byte 1, Bit 1		Error M2 Standard Input
Error M3	Byte 1, Bit 2		Error M3 Standard Input
Error M4	Byte 1, Bit 3		Error M4 Standard Input
Fuse blow M1	Byte 2, Bit 0		Fuse blow M1 Standard Input
Fuse blow M2	Byte 2, Bit 1		Fuse blow M2 Standard Input
Fuse blow M3	Byte 2, Bit 2		Fuse blow M3 Standard Input
Fuse blow M4	Byte 2, Bit 3		Fuse blow M4 Standard Input
Voltage Error	Byte 2, Bit 5		Voltage Error Standard Input
Temperature Error	Byte 2, Bit 6		Temperature Error Standard Input
Motor			
AUX Voltage (mV)	Byte 4 - Byte 5	Analog Input	AUX Voltage (mV) Analog Input
Speed M1	Byte 0	Analog Output	Speed M1 Analog Output
Speed M2	Byte 1		Speed M2 Analog Output
Speed M3	Byte 2		Speed M3 Analog Output
Speed M4	Byte 3		Speed M4 Analog Output
Ramp M1	Byte 4		Ramp M1 Analog Output
Ramp M2	Byte 5		Ramp M2 Analog Output
Ramp M3	Byte 6		Ramp M3 Analog Output
Ramp M4	Byte 7		Ramp M4 Analog Output

Interroll MultiControl ASI Bus 24V

14 Byte Process image

Inputs		
I1	Byte 0, Bit 0	I1 Standard Input
I2	Byte 0, Bit 1	I2 Standard Input
I3	Byte 0, Bit 2	I3 Standard Input
I4	Byte 0, Bit 3	I4 Standard Input
I5	Byte 0, Bit 4	I5 Standard Input
I6	Byte 0, Bit 5	I6 Standard Input
I7	Byte 0, Bit 6	I7 Standard Input
I8	Byte 0, Bit 7	I8 Standard Input
Error M1	Byte 1, Bit 0	Error M1 Standard Input
Error M2	Byte 1, Bit 1	Error M2 Standard Input
Error M3	Byte 1, Bit 2	Error M3 Standard Input
Error M4	Byte 1, Bit 3	Error M4 Standard Input
Fuse blow M1	Byte 2, Bit 0	Fuse blow M1 Standard Input
Fuse blow M2	Byte 2, Bit 1	Fuse blow M2 Standard Input
Fuse blow M3	Byte 2, Bit 2	Fuse blow M3 Standard Input
Fuse blow M4	Byte 2, Bit 3	Fuse blow M4 Standard Input
Voltage Error	Byte 2, Bit 5	Voltage Error Standard Input
Temperature Error	Byte 2, Bit 6	Temperature Error Standard Input
Motor		
AUX Voltage (mV)	Byte 4 - Byte 5	AUX Voltage (mV) Analog Input
Motor Current M1 (mA)	Byte 6 - Byte 7	Motor Current M1 (mA) Analog Input
Motor Current M2 (mA)	Byte 8 - Byte 9	Motor Current M2 (mA) Analog Input
Motor Current M3 (mA)	Byte 10 - Byte 11	Motor Current M3 (mA) Analog Input
Motor Current M4 (mA)	Byte 12 - Byte 13	Motor Current M4 (mA) Analog Input
Speed M1	Byte 0	Speed M1 Analog Output
Speed M2	Byte 1	Speed M2 Analog Output
Speed M3	Byte 2	Speed M3 Analog Output
Speed M4	Byte 3	Speed M4 Analog Output
Ramp M1	Byte 4	Ramp M1 Analog Output
Ramp M2	Byte 5	Ramp M2 Analog Output
Ramp M3	Byte 6	Ramp M3 Analog Output
Ramp M4	Byte 7	Ramp M4 Analog Output

Interroll MultiControl ASi Bus 24V

2.11 Traduction de la Déclaration de conformité originale

Déclaration UE de conformité

Directive CEM 2014/30/UE

Directive RoHS 2011/65/UE

Le fabricant

Interroll Software & Electronics GmbH
Im Südpark 183
4030 Linz
AUSTRIA

Le

- **Interroll MultiControl ASi Bus 24V**

est conforme aux dispositions applicables et dispose du marquage CE lié conformément aux directives susmentionnées.

Liste des normes harmonisées appliquées:

EN 62026-2:2013
EN 61000-6-2:2005/AC:2005
EN 61000-6-4:2007/A1:2011
EN 61131-2:2007
EN IEC 63000:2018

Habilité à élaborer la documentation technique:

Interroll Software & Electronics GmbH, Im Südpark 183, 4030 Linz



Andreas Eglseer
Managing Director, Interroll Software & Electronics GmbH
Linz, 01.10.2022

INSPIRED BY EFFICIENCY

FR | 10/2022 | Version 1.0